

À COMBIEN DE CARREAUX DE LA MARGE ?
LA SŒUR DE SHAKESPEARE
(durée du spectacle 1H10)

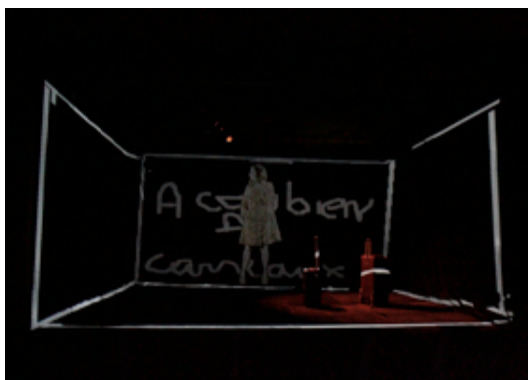

FICHE TECHNIQUE 18/11/2013

*Cette fiche technique fait partie intégrante du contrat de vente du spectacle
Toute mise à jour annule et remplace les versions précédentes*

Production / La sœur de Shakespeare
06 03 17 55 69 / compagnie.chamboulive@gmail.com

[Gwenaëlle Mendonça](#) / Mise en scène
06 03 17 55 69 / gwenaelle.mendonca@gmail.com

Marilyne Lagrafeuil / Jeu
06 61 41 20 86 / lagrafeuil@yahoo.fr

[Marion Castor](#) / Composition sonore
marioncastor.com

[Thierry Vareille](#) / Scénographie, lumière, vidéo
06 72 86 34 66 / thierryvareille@sfr.fr

Pierrick Aubouin / Régie son
06 87 15 13 85 / pierrickaubouin@gmail.com

Equipe de tournée :
La metteure en scène, La comédienne, le scénographe et le régisseur son

PLANNING:

Jour-1 :

matin :

Pré montage par l'équipe technique d'accueil :

- implantation lumière
- implantation son
- boîte noire

Arrivée de l'équipe de la compagnie (régisseur lumière-vidéo et régisseur son à 14H)

Véhicule : break ou petit utilitaire

personnel d'accueil demandé :

- 1 régisseur son-vidéo
- 1 régisseur lumière
- 1 régisseur plateau
- implantation vidéo
- réglages vidéo
- réglages son
- réglages lumières

Prévoir 4 singles (J-1 arrivée de la comédienne et de la metteuse en scène le soir, jour J selon distance) merci de nous transmettre le code, le n° de chambre l'adresse et le n° de téléphone de l'hôtel.

Jour J

8h/12h réglages conduites

Personnel demandé :

- ▲ 1 régisseur son
- ▲ 1 régisseur lumière

14h/18h Filages

personnel demandé :

- ▲ 1 régisseur son
- ▲ 1 régisseur lumière

20h30 jeu (1h10)

personnel demandé :

- ▲ 1 régisseur son
- ▲ 1 régisseur lumière

22h démontage et chargement 1h

SCÉNOGRAPHIE

La scénographie est une boîte de velours noir, sol et murs dans laquelle sont projetés ou émergent des événements lumières images et sons et où évolue le personnage et ses accessoires (2 valises...) Une grande partie de la lumière et scénographie est faite avec de la vidéo d'où la grande importance du choix du vidéoprojecteur en fonction du lieu et de la distance du vidéoprojecteur à la scène

PLATEAU

Plateau et gril entièrement nu, à l'exception d'une boîte noire à l'allemande en velours lisses (version trapezoïdale), pas de dégagements (voir photo ci dessus).

(le pendrillonnage fait partie intégrante de la scénographie, et sera réalisé avec le plus grand soin)

- ⤴ Ouverture max 8m, mini 6m
- ⤴ Profondeur max 6m, mini 4,50m, idéal: 5m
- ⤴ Hauteur max 6m mini 4,50m
- ⤴ jauge en gradin 250 places maximum largeur du premier rang en fonction de l'ouverture choisie
- ⤴ tapis de danse couleur noire ou moquette noire (notre tissu au sol s'est avéré très glissant à même le parquet et besoin d'amoindrir les bruits de pas)
- ⤴ si scène surélevée, prévoir escalier au milieu devant de scène
- ⤴ Dans le cas où la salle ne serait pas gradinée et que la scène serait supérieure à 60cm de haut prévoir un gradin (des projections vidéo se font au sol)

Fourni par la compagnie :

- ⤴ 1 sol en velours noir (M1) 8x6m

SON

Diffusion:

3 plans de diffusion:

- ⤴ lointain: 1 enceinte professionnelle type MTD 115, PS15, Max 15 (C.heil, Nexo, D&b...).
Accrochée sur perche ou sur pied (2,50m environ).
Câblées en sorties 3 de la console.
- ⤴ façade : diffusion de type professionnelle 3 ou 4 voies (têtes + subs) (C.heil, Nexo, D&b, Meyer...) adaptée à la salle. Elle devra développer la même puissance acoustique en tout point de la salle (du 1er rang jusqu'à la Régie). Prévoir ligne de frontfield si besoin.
Câblée en sortie 1&2 de la console.
- ⤴ lointain public : 1 enceinte professionnelle type MTD 115, PS15, Max 15 (C.heil, Nexo, D&b...).
Accrochée sur passerelle en arrière du public ou sur pied (2,50m de hauteur environ).
Câblées en sorties 4 de la console.

Sub disposé derrière le fond de scène sur un envoi séparé

- ⤴ Consoles numériques très fortement appréciées type 01V96, DM1000, nous utiliserons les égaliseurs internes sur les sorties.
- ⤴ Si consoles analogiques, prévoir égaliseurs 31 bandes par enceinte

Micros:

- ⤴ 1 micros CRAVATE HF cardioïdes professionnels type Shure, Sennheiser, DPA avec son récepteur qui sera placé au plateau pour une meilleure réception. La bonnette, si il y a, doit être assez petite. + piles ad hoc
- ⤴ 1 micro HF Main professionnel type Shure, Sennheiser avec son récepteur qui sera placé au plateau pour une meilleure réception. + piles ad hoc
- ⤴ 1 canal d'EQ 31 Bandes type BSS opal ou Klarl technics en insert sur les tranches si console analogique. Si console numérique, nous utiliserons les EQ paramétriques internes.

Fourni par la compagnie :

- ⤴ Ordinateur
- ⤴ Carte son 4 sorties

LUMIÈRE

A fournir :

- ⤴ 12 gradateurs 1kW
- ⤴ 1 Console de type Presto, Congo... (à voir, selon le cas la conduite peut être jouée sur le mac)
- ⤴ 4 DEC courte 1kW (26°/42°) et un IRIS compatible
- ⤴ 1 DEC ultracourte (50°) Type ETC, Selecon Pacific
- ⤴ 1 PC 500W
- ⤴ 2 horiziodes ou autres (éclairage du public de couleur associée aux fauteuils)
- ⤴ 1 quartz ou horiziode pour service pilotable de l'ordi
- ⤴ 1 platine

Fourni :

- ⤴ 1 macbook pro avec licence D-light
- ⤴ 1 carte Enttec dmx ethernet
- ⤴ 1 projecteur dit « disco » prévoir une arrivée dmx dans les cintres milieu scéno

VIDÉO

- ⤴ 1 vidéoprojecteur de 8000 à 10000 lumens selon la taille de salle et ouverture de moins de 2 ans équipé de lampes de moins d'1/2 vie (ratio 1.4; 2.2 aussi à voir selon profondeur salle) situé à entre 10m et 14m de l'avant scène à une hauteur de 3.5m environ par rapport au plateau.
- ⤴ 1 câble VGA liaison VP / ordinateur
- ⤴ 1 pied ou système d'accroche pour le VP (attention à la taille)
- ⤴

Fourni par la compagnie

- Macbook pro avec adaptateur VGA DVI HDMI
- licence Modul 8 ou Millumin

ATTENTION : LE VP EST TRES IMPORTANT POUR LA SCENOGRAPHIE. Le choix du Vidéoprojecteur peut être différent selon les lieux, l'ouverture, la distance de l'implantation du VP au bord de scène. Il est donc très important de nous contacter avant décision.
La Compagnie peut fournir le vidéoprojecteur, à un tarif très avantageux (convention avec une cie)

Implantation lumière et circuits en fichiers joints

LOGES

- ⤴ 2 loges avec douches, miroirs, eau chaude et WC

Au plaisir de jouer chez vous...

A COMBIEN DE CARREAUX DE LA MARGE

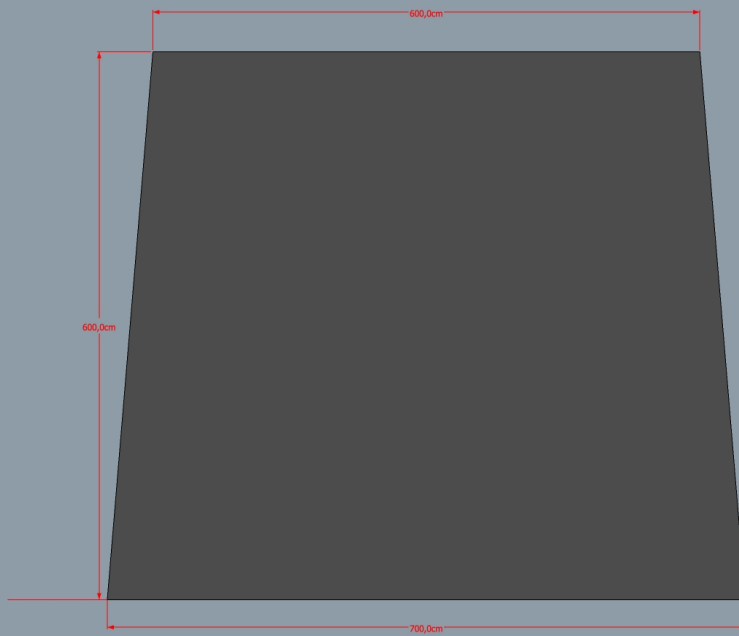

A COMBIEN DE CARREUX DE LA MARGE

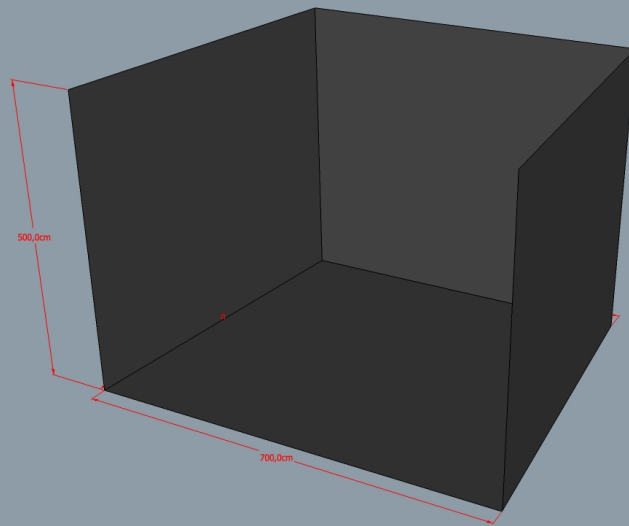

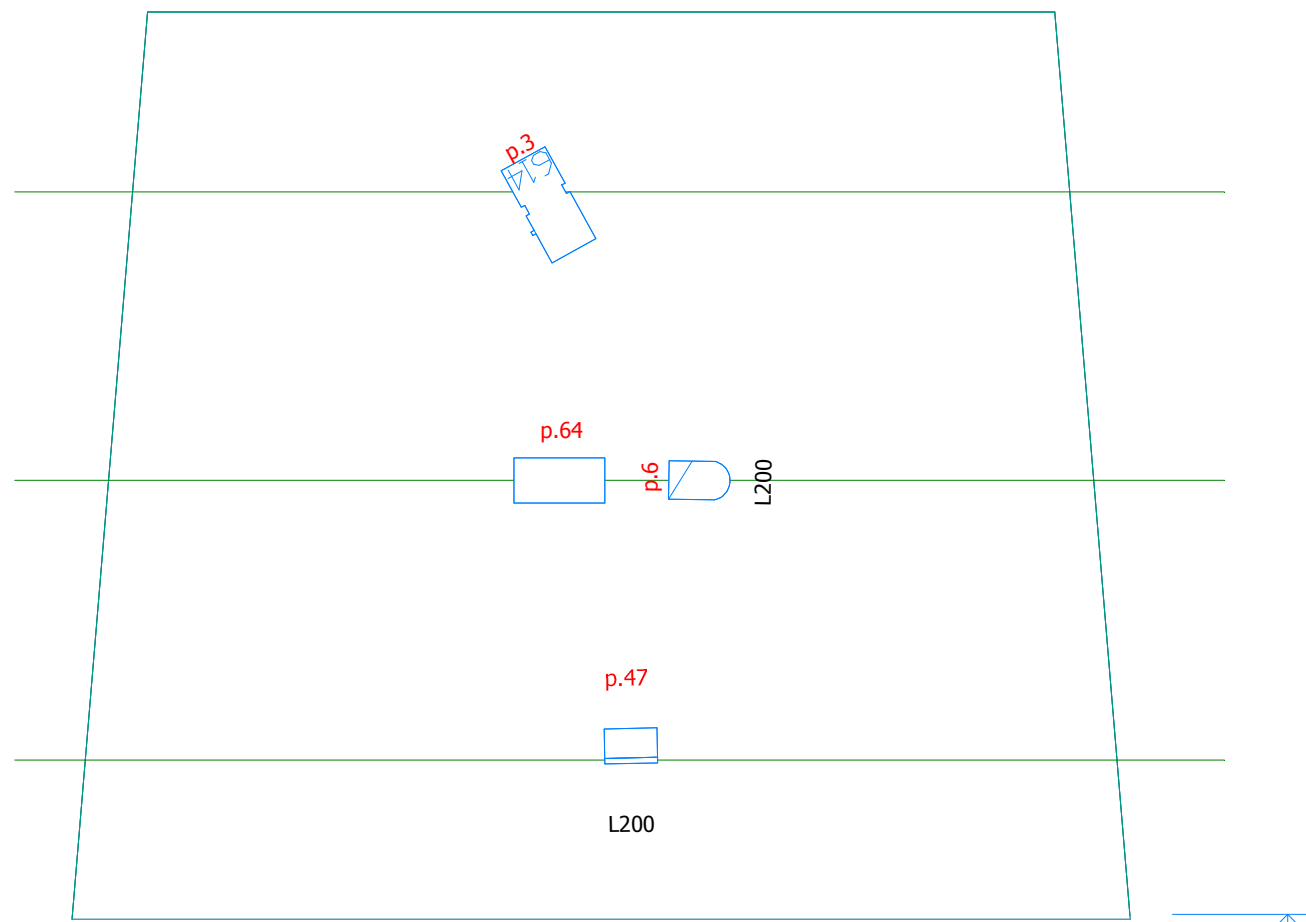

p.4

11.60m

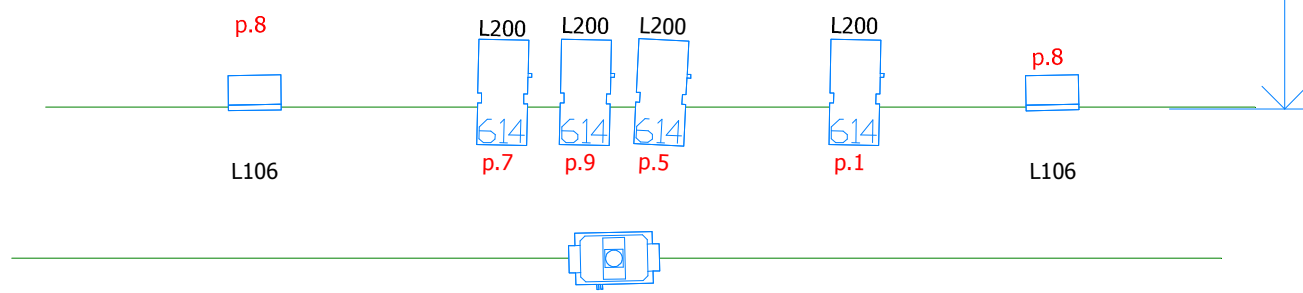

Channel Schedul (All Layers)

14/3/2013 11:31

Venue: FICHE TECHNIQUE LUMIERE
Designer: Thierry Vareille 0033 (0) 672863466, thierryvareille@sfr.fr

Show: A COMBIEN DE CARREAUX DE LA MARGE
Assistant:

Channel	Dimmer	Patch	Count	Type	Lamp	Color	Gobo Purpose	Notes
		p.1	1	614SX	CP/70 230V	L200	IRIS médaillon début	flou serré juste sous les seins
		p.3	1	614SX	CP/70 230V	O/W	lampadaire	flou léger
		p.4	1	ADB BU 501 PMF	EMG 230V	O/W	Contre plongé "Les vrais amis"	500 W quelconque
		p.5	1	614SX	CP/70 230V	L200	Carré C Phobie scolaire	flou, cadré dans le carré vidéo
		p.6	1	PAR 64	CP/61 230V - NSP	L200	Par "elle va s'étouffer"	milieu de scène banane J/C
		p.7	1	614SX	CP/70 230V	L200	Carré "5 à 7"	flou, cadré dans le carré vidéo
		p.8	2	ADB ACP 1001	P2/12 240V	L106	salle	filtre selon la couleur de la salle et des sièges
		p.9	1	614SX	CP/70 230V	L200	carré "extraction"	flou, cadré dans le carré vidéo
		p.47	1	ADB ACP 1001	P2/12 240V	L200	service	sur porteuse
		p.64	1	DMX Device 6	-	O/W	effet boîte de nuit	effet boîte de nuit

<i>Color <</i>	<i>Type</i>	<i>Lens</i>	<i>Position</i>	<i>Unit</i>	<i>Channel</i>	<i>Purpose</i>	<i>Gobo</i>
L106	ADB ACP 1001					salle	
L106	ADB ACP 1001					salle	
L200	614SX					medaillon début	IRIS
L200	614SX					Carré C Phobie scolaire	
L200	614SX					carré "extraction"	
L200	614SX					Carré "5 à 7"	
L200	PAR 64					Par "elle va s'étouffer"	
L200	ADB ACP 1001					service	
O/W	ADB BU 501 PMF					Contre plongé "Les vrais amis"	
O/W	VIDEO PROJECTEUR 6500L						
O/W	DMX Device 6					effet boîte de nuit	
O/W	614SX					lampadaire	